

# TR 25 S

## TERMOREGOLATORI AUTOAZIONATI ADCATROL A SEDE SINGOLA NON BILANCIATE · TERMOSTATI SERIE T

### PN40

dal Ø1/2" al Ø1"  
dal DN15 al DN25

### DESCRIZIONE

Queste valvole sono usate per controllare la temperatura in sistemi di scambio termico negli impianti industriali. La serie di valvole TR16 è progettata per i sistemi di controllo temperatura ad azione proporzionale dove le valvole si chiudono all'aumentare della temperatura. Queste hanno una sola sede al fine di garantire un'eccellente tenuta. Sono accoppiate con termostati modello T205 e T405. Il liquido nel termostato si espande con l'aumentare della temperatura azionando la valvola.

Le connessioni sono flangiate.

#### PRINCIPALI CARATTERISTICHE

Sede singola, due vie, valvola ad azione proporzionale.  
Perdite di carico inferiori allo 0.05% dell'intero Kv.

#### OPZIONI

Valvole per applicazioni di raffreddamento ad azione diretta.

#### USO

Vapore saturo e surriscaldato  
Acqua calda e surriscaldata.

#### MODELLI DISPONIBILI

TR25S – PN40 con valvola in acciaio

#### MODO DI CONTROLLO

Proporzionale.

TERMOSTATO	FORZA DI CHIUSURA MAX	SCALA DI TEMPERATURA STANDARD
T.205	200N	0-60°C 30-90°C 60-120°C
T.405	400N	0-120°C 40-160°C

#### CONNESSIONI

Flangiate DIN.  
Flange speciali su richiesta.

#### LUNGHEZZA CAPILLARI

Lunghezza standard: 3m

#### DISSIPATORE TERMICO

Il dissipatore termico protegge il termostato dalla temperatura della camera.

Il tipo K1 è raccomandato per le temperatura tra i 150°C e i 250°C.

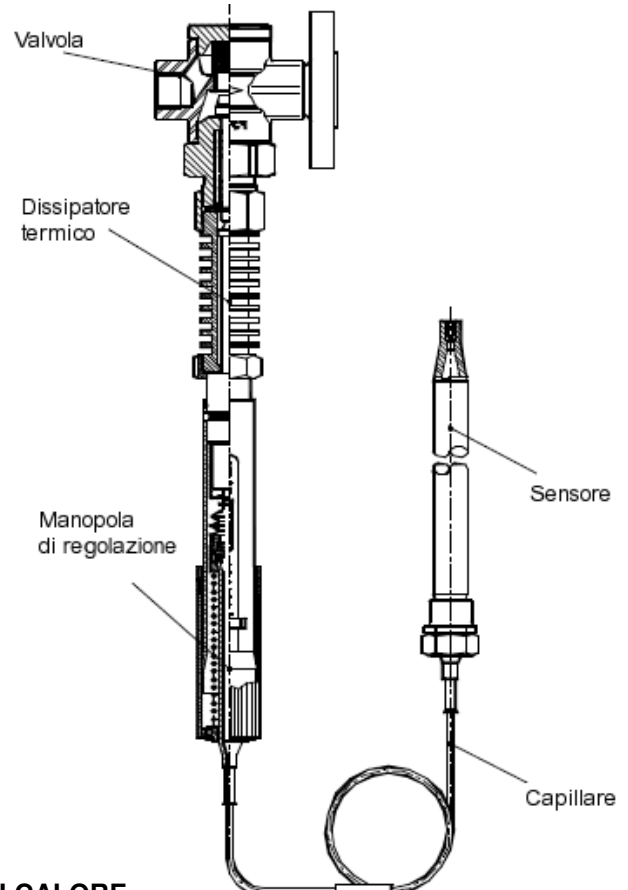

#### DISSIPATORE DI CALORE

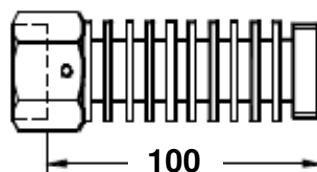

POS	DESCRIZIONE	MATERIALE
1	CORPO	P250GH / 1.0460
2	COPERCHIO	AISI304 / 1.4301
3*	GUARNIZIONE	INOX / GRAFITE
4*	VALVOLA	AISI316 / 1.4401
5	SEDE	AISI316 / 1.4401
6*	MOLLA	AISI302 / 1.4300
7	TAPPO	A105 / 1.0432
8*	FILTRO	AISI304 / 1.4301
9*	GUARN.TAPPO	INOX / GRAFITE

\* PARTI DI RICAMBIO DISPONIBILI

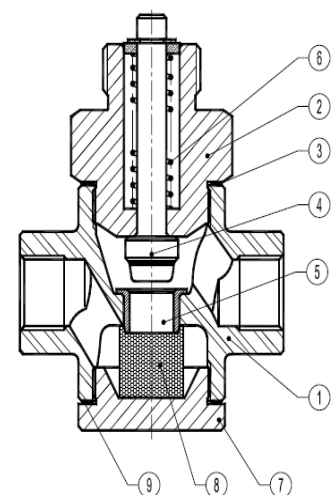

### COME SCEGLIERE IL MODELLO

Non selezionare mai la valvola facendo riferimento al diametro della tubazione su cui va montata, ma in funzione della portata e della pressione del fluido facendo riferimento alle seguenti tabelle o chiedendo suggerimenti all'ufficio tecnico.

Modello	PN	PRESSIONI MAX data la temperatura (bar)	
		120°C	350°C
TR 25 S	40	40	24
Minima temperatura d'esercizio : -10°C			

### INSTALLAZIONE

E' consigliabile l'installazione su linee orizzontali con il termostato in posizione verticale per ridurre l'usura. Nel caso in cui la temperatura del fluido superi i 150°C il termostato deve essere montato verticalmente al di sotto della valvola, con l'accortezza dell'inserimento del dissipatore K1. E' sempre consigliabile l'installazione di un filtro a Y sulla linea. Consultare il manuale di installazione e manutenzione.

VALORI MASSIMI AMMISSIBILI DI DIFFERENZA DI PRESSIONE		
Termostato T205:	DN15, sede Ø4mm e Ø6mm	21 bar
	DN15, sede Ø9mm	13 bar
	DN15, sede Ø12mm	9.3 bar
	DN15	5.3 bar
	DN20, sede Ø15mm	5.3 bar
Termostato T405:	DN20, sede Ø20mm	2.9 bar
	DN25, sede Ø20mm	2.9 bar
	DN15, sede Ø4mm e Ø6mm	40 bar
	DN15, sede Ø9mm	38 bar
	DN15, sede Ø12mm	24 bar
	DN15	15 bar
	DN15, sede Ø20mm	15 bar
	DN20, sede Ø20mm	9 bar
	DN25, sede Ø20mm	9 bar

### BANDA PROPORZIONALE

La banda proporzionale è il campo di temperatura richiesto per cambiare la valvola da completamente aperta a completamente chiusa. Questa banda è il risultato del rapporto:

$$\text{BANDA PROPORZIONALE} = \frac{\text{corsa della valvola (mm)}}{\text{movimento del termostato (mm/°C)}}$$

Il movimento del termostato è per T.205 e T.405 = 0,5 mm/°C

### NOTA:

Una banda proporzionale tra gli 8°C e i 13°C è adatta per la maggior parte delle applicazioni. Una banda proporzionale più piccola non è indicata nei casi in cui il carico di calore varia rapidamente.

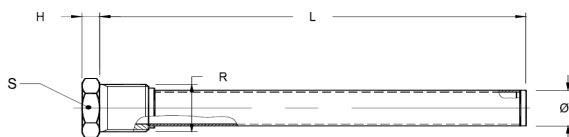

DIMENSIONI POZZETTO (mm)					
MODELLO	D	H	L	S	R
PK2	25	9	218	36	1"
PK4	25	10	390	45	1 1/4"

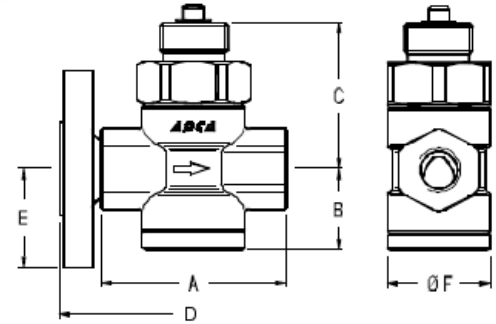

DIMENSIONI VALVOLA					
CONNESSIONI FILETTATE					
DN	A (mm)	B (mm)	C (mm)	F (mm)	PESO (kg)
1/2"	90	40	70	50	1.2
3/4"	90	40	70	50	1.2
*3/4"	100	45	75	55	1.6
1"	100	45	75	55	1.6

\* SOLO PER IL MODELLO TR25-20/20

DIMENSIONI VALVOLA			
CONNESSIONI FILETTATE			
DN	D (mm)	E (mm)	PESO (kg)
15	130	47,5	2,6
20	150	52,5	3,2
*20	150	52,5	3,6
25	160	57,5	4,2

\* SOLO PER IL MODELLO TR25-20/20

SPECIFICHE VALVOLA				
TIPO	DN	ØPASS (in mm)	KVS (in m³/h)	CORSA (in mm)
TR25-15/4	15	4	0.20	6
TR25-15/6	15	6	0.45	6
TR25-15/9	15	9	0.95	6
TR25-15/12	15	12	1.7	6
TR25-15	15	15	2.75	6
TR25-20/9	20	9	0.95	6.5
TR25-20/15	20	15	2.75	6.5
TR25-20/20	20	20	5	6.5
TR25-25/20	25	20	5	7

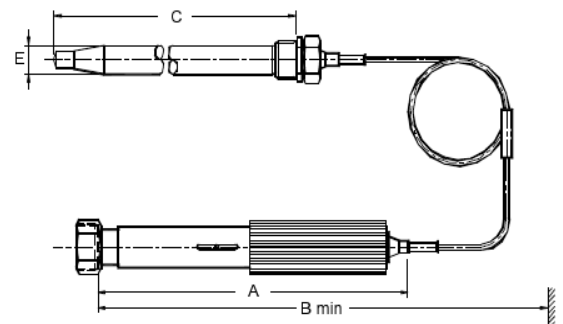

DIMENSIONI CAPILLARE (mm)					
DN	A (mm)	B (mm)	C (mm)	E (mm)	PESO (kg)
T.205	305	405	210	22	1,8
T.405	385	525	390	22	2,6